

RolleX
feed rollers

NEUHEIT „Rollex Vorschubwalzen“

Vorteile:

- Die sehr leichte Konstruktion bietet mehr Netto-Hubkraft und weniger Energieverbrauch, z.B. LogMax 5000 = 61 kg / Walze, Vergleich LogMax 5000 Flex Drive 70 kg / Walze
- elastische Dämpfung (auch unter hohem Druck),
- einfache Wartung, nur 4 Teile,
- Ketten können leicht geändert werden,
- reduzierte Kosten, da weniger Holzschäden und Reparaturen am Aggregat

Vorschubwalzen
z.B. für LogMax 5000 -
€ 1.189 / Stück

WFW Angebotspreis

Auskunft erhalten Sie im
Teileverkauf:
Gerhard Knaus
Tel.:0049 7527 968-195



Woodcracker® - das perfekte Werkzeug zum Zerkleinern von schwerem Holz.

take the best **WESTTECH**
www.westtech.at

WOODCRACKER

Alle Woodcracker von Westtech finden Sie ab sofort bei WFW im Angebot. Auf Wunsch auch in BRUKS Originalfarbe

Sonderregelung für überbreite Forstmaschinen in Bayern!

Land- und forstwirtschaftliche Fahrzeuge mit einer Fahrzeugbreite bis einschl. 3,10 m können öffentliche Straßen ohne eine gesonderte Erlaubnis nach § 29 Abs. 3 StVO und ohne gesonderte Ausnahmegenehmigung nach § 70 StVZO befahren. In anderen Bundesländern gilt die Maximalbreite von 3,0 m ohne gesonderte Erlaubnis.

Für die Erteilung von Erlaubnissen nach § 29 Abs. 3 StVO und Ausnahmegenehmigungen nach § 70 StVZO für überbreite forstwirtschaftliche Fahrzeuge gilt in Abstimmung mit dem Bayerischen Staatsministerium für Wirtschaft, Infrastruktur, Verkehr und Technologie mit sofortiger Wirkung bis auf weiteres innerhalb von Bayern.

In Bayern ist die Gesamtbreite bis 3,10 m ohne gesonderte Erlaubnis möglich

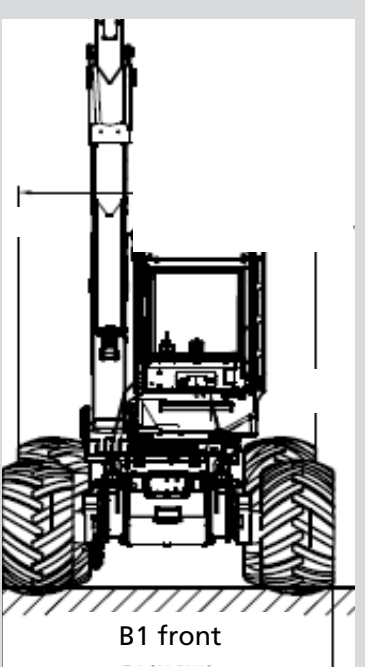

Kontaktieren Sie Ihre zuständige Behörde (Landratsamt und / oder Regierungspräsidium) und drängen auf eine bundesweite Lösung. Wir drängen auch von unserer Seite.

Beispiel breiterer Bereifung (700/50x30,5) bei EcoLog 590C & 590D Harvestern

EcoLog	Bereifung vorne	Gesamtbreite B1
590C / 590D	650/60x26,5	2995 mm
590C / 590D	700/50x30,5	3070 mm

Reifen Trelleborg T423 - 700/50x30,5
Passend für EcoLog 590C und 590D
Nr. 7016872 € 1.990,- je Einzeldecke
Angebotspreis 4er Satz € 7.490,-
ab Wolfegg bzw. Werk
Leider können wir Ihre Gebrauchtreifen nicht in Zahlung nehmen, gerne aber in Kommission vermitteln

Unser kompetenter Ansprechpartner informiert Sie gerne: Wolfgang Schröer 0049 7527 968-144
Weitere Infos: www.wfw.net

Twin Forestry

SETZEN SIE auf pure Qualität

Qualität überzeugt.
Rüsten Sie jetzt auf Trelleborg Twin Forestry um.

01.05. bis 30.09.2009

Umrüst-Vergütung

Beim Kauf von Trelleborg Twin Forestry vom 01. 05. bis 30. 09. 2009 erfolgt eine Pauschalvergütung je Reifen unabhängig der tatsächlich angefallenen Kosten. Die Vergütung erfolgt ausschließlich auf Ersatzbereifung und per Verrechnungsscheck an Endverbraucher (land- und forstwirtschaftliche Unternehmen sowie Lohnunternehmen). Informationen unter +49 172 8884677 oder +49 6062 9594 6280. Der Rechtsweg ist ausgeschlossen.

Den Gutschein und die Rechnung des Twin Forestry Kaufes senden Sie bitte an:
Trelleborg Wheel Systems GmbH | Neckarstraße 71 | D-64711 Erbach/Germany
Telefon: +49 6062 9594 6280 | Fax: +49 6062 9594 6286
E-Mail: info.tws.de@trelleborg.com | www.trelleborg.com/wheelsystems

55€ je Reifen